

## Montageanleitung AGILE 150 Deckenmontage

### Notwendiges Werkzeug zur Montage:

Bohrmaschine, Bohrer für 8 mm Dübel  
Innensechskantschlüssel 4 und 3 mm  
Kreuzschlitzschraubendreher mittlere Ausführung  
Schlitzschraubendreher mittlere Ausführung

### Montagefolge:

#### 1. Montage der Klemm-Laufwagen Abb. A + B

Klemm-Laufwagen (1) für die einzusetzende Glasdicke vorbereiten:

Folien (1a) vom Selbstklebeband abziehen und Zwischenlage (1b) aufkleben. Bitte darauf achten, dass Zwischenlage nicht über die Ränder heraus steht.

**3 mm Dicke = 8 mm Glas**

**2 mm Dicke = 10 mm Glas**

**1 mm Dicke = 12 mm Glas**

--> Standard bei jedem Klemm-Laufwagen

0,7 mm Dicke = 13,5 mm Glas, hinzu kommt noch ein 1 mm dicker Alu-Streifen (1c). --> Sonderzubehör

Beide Klemm-Laufwagen (1) mit seitlichem Abstand 10 mm ganz auf das Glas stecken. Die jeweils 4 Schrauben (2) mit 4 mm Innenschlüssel anziehen. (12 Nm Anzugsmoment) Zur späteren Montage Gewindestift (3) bis Oberkante Klemm-Laufwagen hochdrehen. Innenschlüssel 3 mm.

Bei Doppeltür: Klemm-Laufwagen im Mittenbereich 2 mm über Glaskante stehen lassen (Abb. B1).

## Mounting Instructions AGILE 150 ceiling fixing

### Necessary tools for mounting:

Drill, drill bit for 8 mm plug  
Allan key 4 and 3 mm  
Middle size crosstip screwdriver  
Middle size screwdriver

### Assembly sequence:

#### 1. Preparation and assembly of roller clamps Fig. A + B

Prepare clamps (1) for chosen glass thickness:

Remove cover foil (1a) from self adhesive strip and attach gasket (1b).

Make sure that gasket does not exceed edges.

**3 mm thick = 8 mm glass**

**2 mm thick = 10 mm glass**

**1 mm thick = 12 mm glass**

--> Standard with every roller clamp

0.7mm thick = 13.5 mm glass added with 1 mm aluminium strip (1c) --> special accessories

Place both clamps (1) with a side gap of 10 mm onto both glass sides. Tighten all 4 screws (2) with 4 mm Allan key. (Torque 12 Nm).

For later assembly turn thread pin (3) with 3 mm Allan key upwards to top edge of clamp.

For double doors: mount clamps with 2 mm projection over glass edge at the strike side (Fig. B1).



Abb./Fig. A



Abb./Fig. B1

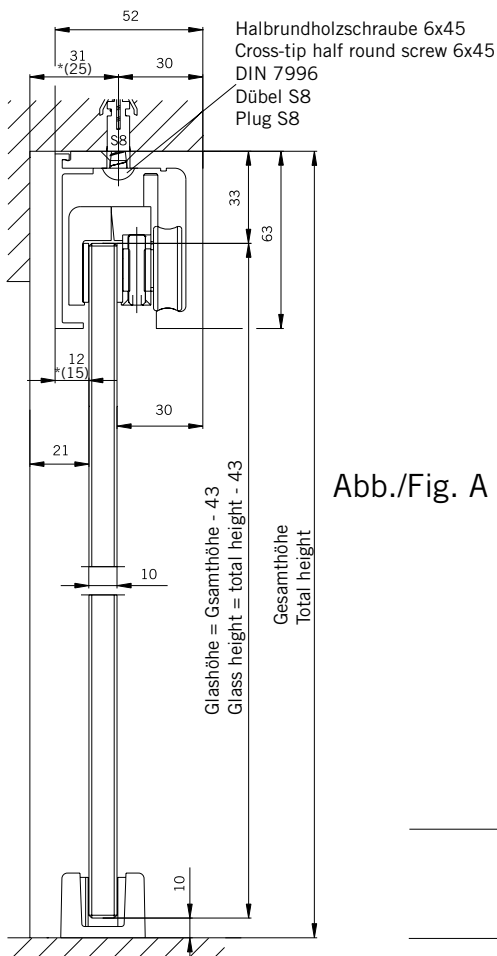

## 2. Laufschiene montieren Abb. C + D

Laufschiene (4) unter der Decke ausrichten, anzeichnen und mit 2 Kreuzschlitz-Halbrundholzschrauben (5) 6x45 und Dübeln (6) 8 mm jeweils am Ende an der Decke befestigen. (Standarddübel sind im Zubehörbeutel enthalten – Dübel für andere Anwendungen müssen bauseits gestellt werden)

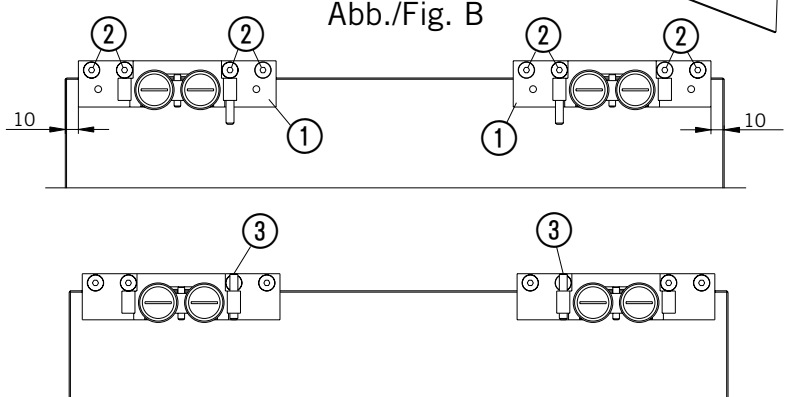
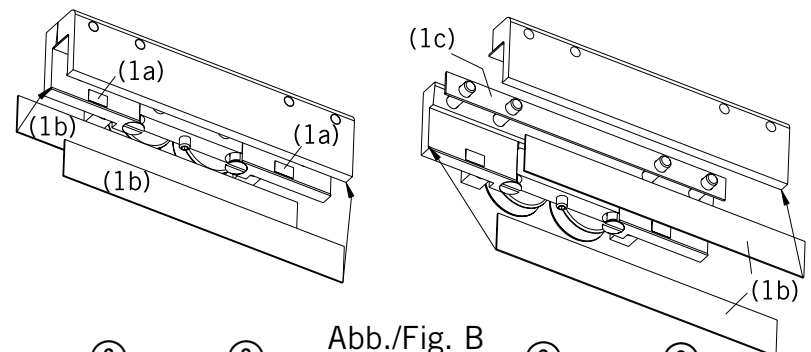
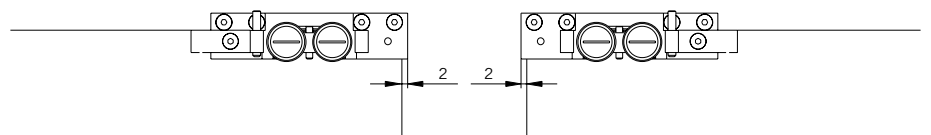
**Das Maß 31 mm Dübelloch zur evtl. Sturzkante/ Wandkante darf nicht unterschritten werden sofern ein Spalt zwischen Glas und Wand von 21 mm genügt. Soll ein Spaltmaß zwischen Glas und Wand von lediglich 15 mm erreicht werden, ist das Maß von 31 mm auf 25 mm zu reduzieren.**

Mit 8 mm Bohrer übrige Dübellöcher durch Bohrungen in Laufschiene bohren und Dübel einstecken.

**Bei Spaltmaß 15 mm nun Schritt 3a vorziehen!**

Laufschiene an 3 Bohrungen pro Meter mit Kreuzschlitz-Halbrundholzschrauben 6x45 befestigen. Immer ein Dübelloch freilassen, 2x pro Meter sind für die spätere Dübelbohrung freilassen, 2x pro Meter sind für die spätere Klemm-Befestigung des Deckprofils (12) gedacht. Diese Senkholzschrauben 5x45 (7) mit Klemmplatten (8) vorab schon lose in Dübel drehen. Fangpuffer (9) an beiden Enden in Laufschiene (4) schieben.

## 2. Fixing track Fig. C + D

Align track (4) under ceiling, mark and set with 2 cross-tip half round screws (5) 6x45 and plugs (6) 8 mm on each end. (Standard plugs are supplied in accessory bag - plugs for other situations are to be supplied by others)

**The measurement of 31 mm between plug hole and wall should not be decreased if the distance of glass to wall of 21 mm is sufficient. Should a glass to wall distance of 15 mm be needed, reduce the measurement of 31 mm to 25 mm.**

Drill other plug holes with 8 mm drill bit, and place plugs through track.

**If 15 mm glass/wall distance is needed, proceed with step 3a first!**

Fix track with 3 cross-tip half round wood screws 6x45 in plug hole 1, 3, 5 per meter. In plug hole 2 and 4 per meter a countersunk wood screw 5x45 (7) with fixing plate (8) is used to connect cover profile (12). These countersunk screws 5x45 (7) with fixing plate (8) are to be placed loosely into plugs. Slide end stop/holder (9) with buffer on both ends into track (4).

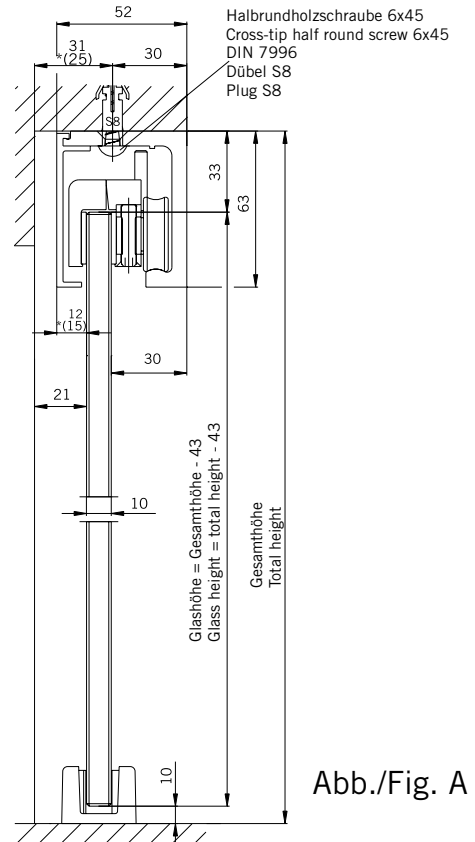
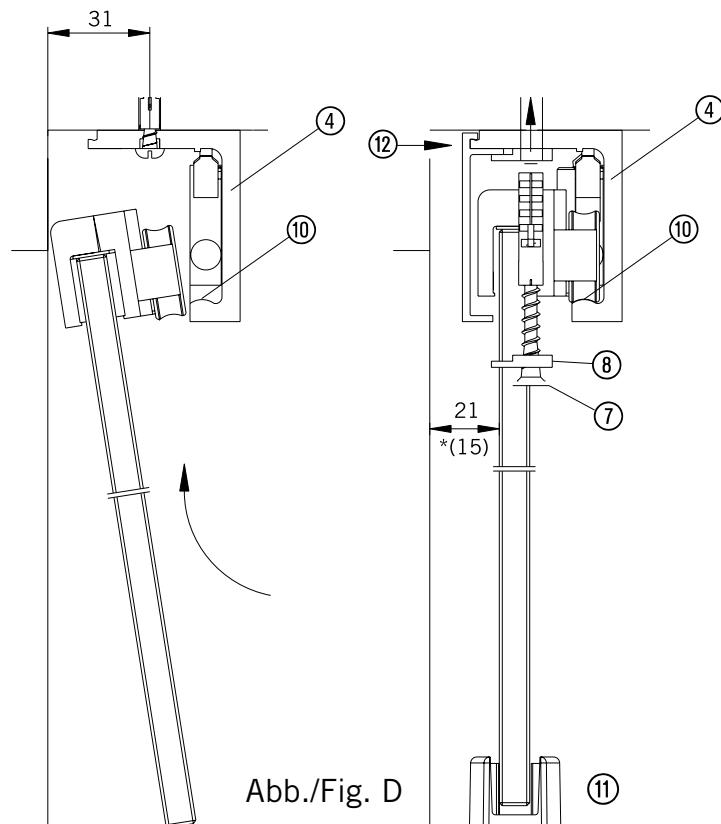
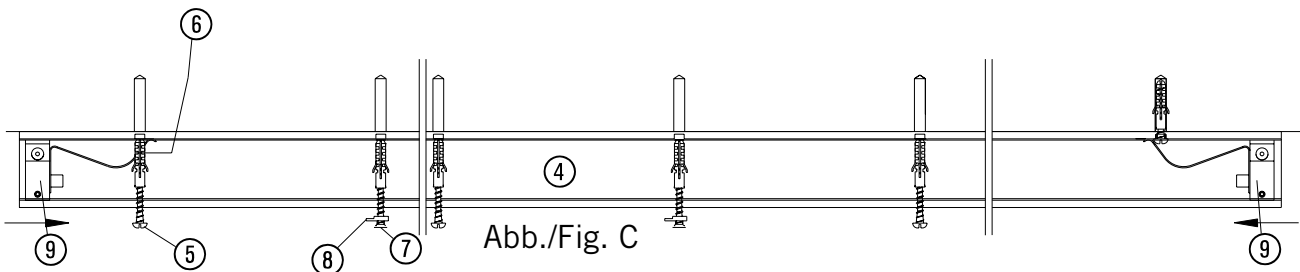

### 3. Einhängen der Schiebetür Abb. D (bei 21 mm Abstand Glas zur Wand)

Schiebeflügel nach Abb. D einschwenken und mit Rollen des Klemm-Laufwagens auf Wulst (10) der Laufschiene einhängen. Deckprofil (12) in Laufschiene hängen und durch die noch freien Dübellöcher mit Kreuzschlitz-Senkholzschrauben 5x40 (7) und Klemmplatten (8) befestigen.

### 3a. Einhängen der Schiebetür Abb. D (bei 15 mm Abstand Glas zur Wand)

Laufschiene (4) von der Decke abnehmen, Schiebeflügel auf 10 mm Holzklötze stellen. Laufschiene mit Wulst (10) unter Rollen stellen und Laufschiene wieder unter die Decke schrauben. Holzklötze entfernen.

### 4. Montage Bodenführung Abb. D

Das Kunststoffinnenteil der Bodenführung (11) auf die richtige Glasdicke einstellen (Unterseite mit Markierungen, Nocken in Markierung drücken), Bodenführung zum lotrechten Schiebeflügel positionieren und anzeichnen. Nun auf dem Fußboden verschrauben. Zwei Kreuzschlitz-Senkholzschrauben 5x40 und zwei 8 mm Dübel.

### 5. Deckprofil einhängen Abb. D

Deckprofil (12) in Laufschiene hängen und durch die noch freien Dübellöcher mit Kreuzschlitz-Senkholzschrauben 5x40 (7) und Klemmplatten (8) befestigen.

### 3. Setting sliding door Fig. D (with 21 mm glass/wall distance)

Place as per fig. D sliding door into track, and set rollers of clamps onto track radius (10).

Attach cover profile (12) onto track, and fasten with countersunk screws 5x40 (7) and fixing plates (8).

### 3a. Setting sliding door Fig. D (with 15 mm glass/ wall distance)

Dismantle track (4) from ceiling, and place sliding door onto 10 mm wooden spacers. Place track with radius (10) under rollers, and refasten track to ceiling. Take away wooden spacers.

### 4. Setting floor guide Fig. D

Adjust and fix plastic insert of guide (11) for the needed glass thickness. (Underside is marked, and press insert into right notches.) Align floor guide to plumb sliding panel and mark holes. Fix to the floor with the help of two cross tip countersunk wood screws 5x40 and two 8 mm plugs.

### 5. Attaching cover profile Fig. D

Attach cover profile (12) onto track, and fasten with unused countersunk screws 5x40 (7) and fixing plates (8).



Abb./Fig. D



Abb./Fig. A

### 6. Einstellen der Schiebetür Abb. E + F

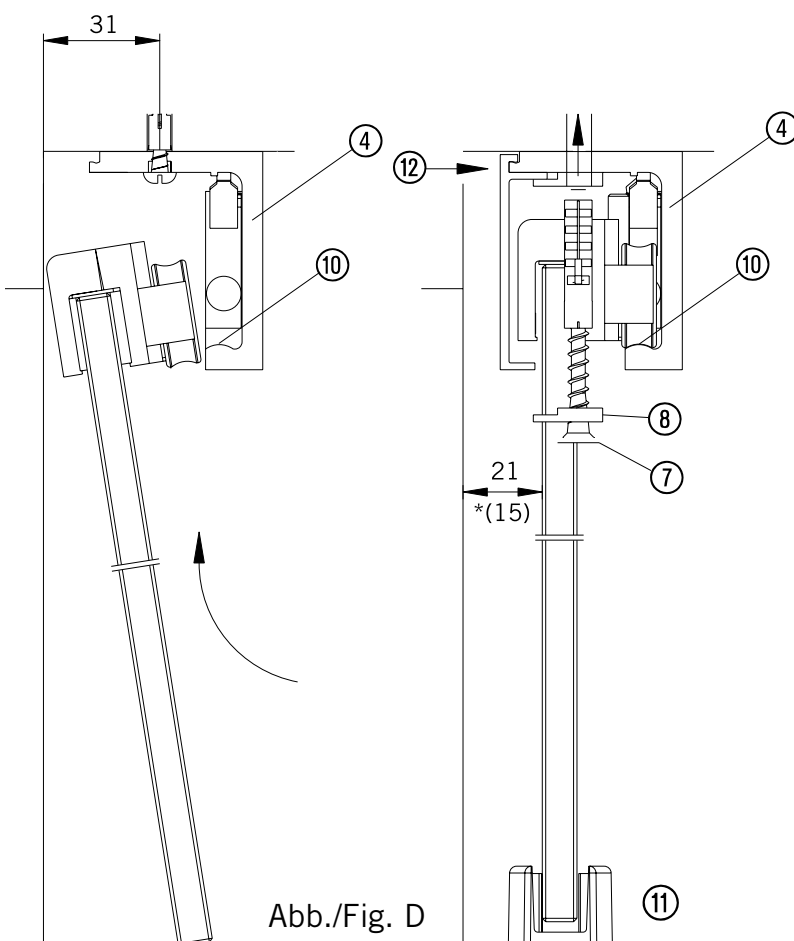
Schiebetür in "geschlossene Schiebetürstellung" fahren und den Fangpuffer (9) an den Laufwagen schieben. Mit Senkschraube (13) festschrauben und mit Gewindestift (14) sichern. Beide Schrauben 3 mm Inbusschlüssel. Das gleiche mit dem Fangpuffer (9) auf der Gegenseite in "geöffneter Schiebetürstellung" durchführen.

#### Höheneinstellung:

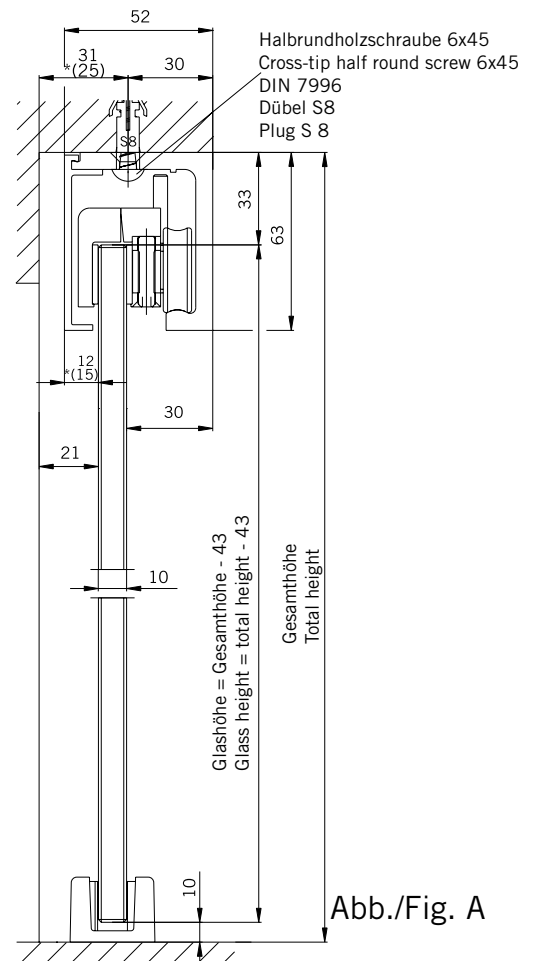
Die Höheneinstellschrauben sind werksseitig auf ca. 10 mm Bodenluft eingestellt. Die Höhe kann +/- 5 mm verstellt werden.

Gewindestift (15) hereindrehen = Bodenluft vergrößern  
Gewindestift (15) herausdrehen = Bodenluft verringern

Nach der Höheneinstellung Senkschrauben (16) mit Schlitzschraubendreher nachziehen.  
Nun Gewindestift (17) bis Unterkante Laufschiene drehen und eine Viertel-Drehung zurück (dient als Aushebeschutz).

Folienstreifen als Sichtschutz (18) ankleben.

### 6. Adjusting and setting sliding door Fig. E + F

Slide door into "closed sliding door position" and set door holder/buffer (9) onto roller clamp.

Tighten with countersunk screw (13) and secure with grub screw (14). Both screws 3 mm Allen key. Proceed the same with door holder/buffer (9) on opposite side at "open sliding door position".

#### Height adjustment:

The height adjustment screws have a factory set for approx. 10 mm floor gap. The height can be adjusted +/- 5 mm.

Turning setting screw (15) inwards = increases floor gap  
Turning setting screw (15) outwards = decreases floor gap

Retighten countersunk screws (16) after height adjustment.  
Now set thread bolt (17) till it touches top of track, and turn approx. 1/4 back (is used as a stabiliser). Rollers can not jump off track.

Stick on foil strips (18) as a cover.

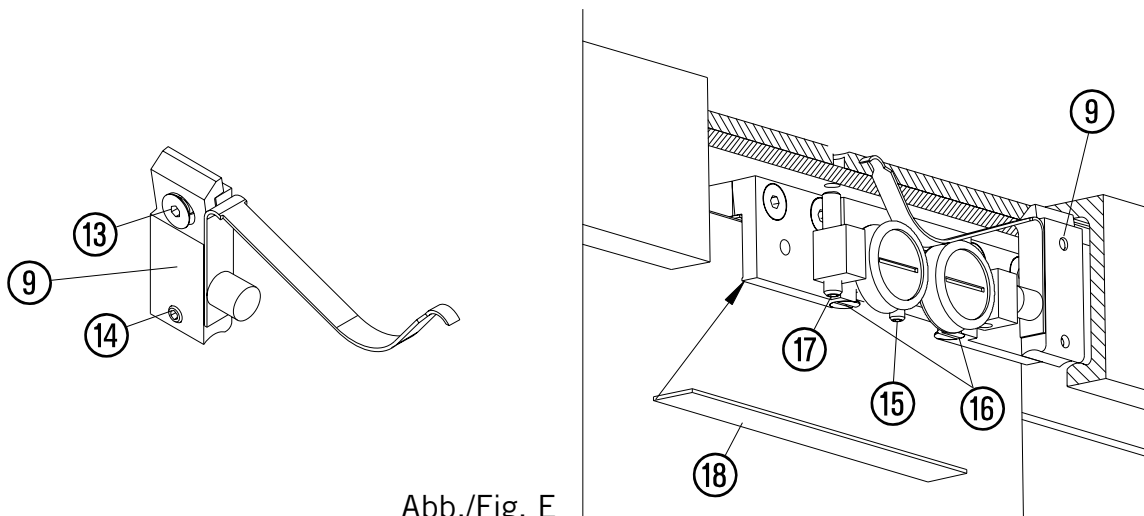

Abb./Fig. E

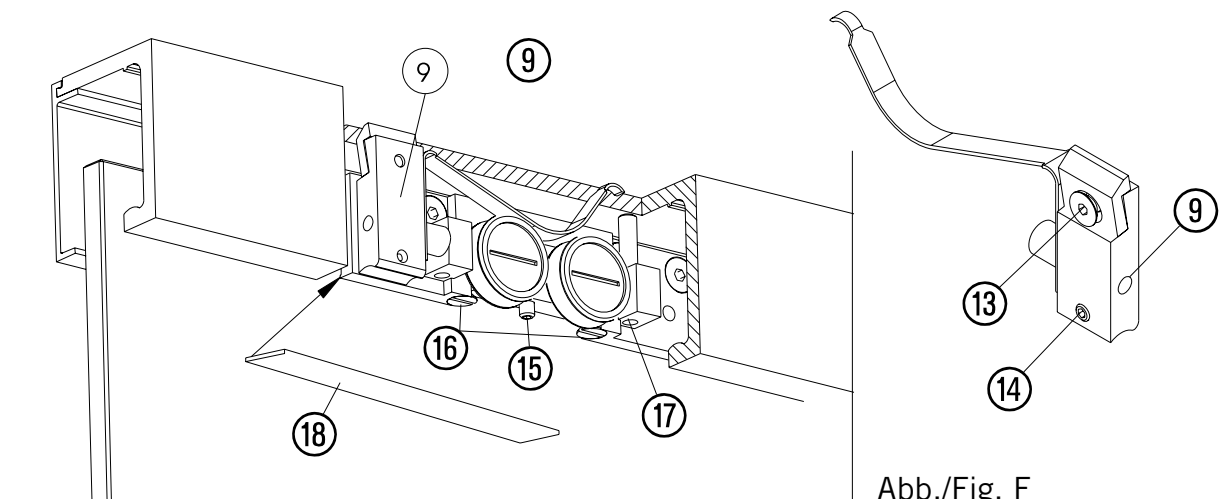

Abb./Fig. F